

第92回 堺市種目別テニス大会 御案内

主催 堺市スポーツ協会

主管 堺市テニス協会

大会開催要項

1. 期 日 : 2022年5月8日(日)・・・男子A,B,C級ダブルス
女子A,B,C級ダブルス
日曜の部 5月15日(日)・・・男子35歳以上ダブルス
男子45歳以上ダブルス
男子50歳以上ダブルス
男子55歳以上ダブルス
男子60歳以上ダブルス
男子65歳以上ダブルス
男子70歳以上ダブルス
女子40歳以上ダブルス
女子50歳以上ダブルス
女子60歳以上ダブルス
平日の部 5月11日(水)・・・女子C級,初心者級ダブルス(初日)
5月12日(木)・・・女子B級ダブルス(二日目)
但し、天候や参加人数により上記種目の日程・試合方法変更又は中止することがあります。
 2. 場 所 : 金岡公園テニスコート、荒山テニスコート
 3. 種 目 : 一般男子 (A, B, C)ダブルス
男子35歳以上(1987年12月31日以前生まれの者)ダブルス
男子45歳以上(1977年12月31日以前生まれの者)ダブルス
男子50歳以上(1972年12月31日以前生まれの者)ダブルス
男子55歳以上(1967年12月31日以前生まれの者)ダブルス
男子60歳以上(1962年12月31日以前生まれの者)ダブルス
男子65歳以上(1957年12月31日以前生まれの者)ダブルス
男子70歳以上(1952年12月31日以前生まれの者)ダブルス
女子40歳以上(1982年12月31日以前生まれの者)ダブルス
女子50歳以上(1972年12月31日以前生まれの者)ダブルス
女子60歳以上(1962年12月31日以前生まれの者)ダブルス
日曜一般女子(A, B, C)ダブルス
平日一般女子(B, C)ダブルス、初心者級ダブルス
- [備考] ① 参加種目は1人1種目とします。
② 各種目規定チーム数に満たない場合は成立しません。
4. 試合方法 : 1セットマッチ (6ゲームオール後12ポイントタイブレイク)
(但し、エントリー数や天候等によりやむを得なく試合方法を変更する場合があります。)
 5. 参加資格 : 2022年度堺市テニス協会登録会員
 6. 参加料 : 1ペア ¥3,000.
 7. 表 彰 : 優勝、準優勝、3位 ◎ 賞状、副賞(但しドロー数により変更する場合があります。)
 8. 申込締切 : 2022年3月15日(火) 当日消印有効
 9. 申込方法 : 郵便局にて郵便払込用紙でエントリー代を払い込み、必ず添付申し込み用紙に必要事項を記入の上、郵便局でもらった領収書のコピーを同封して郵送願います。郵便局でもらった領収書を各クラブへの領収書に代えさせていただきます、協会からの領収書は発行いたしません。

(口座番号 00960-9-139163 堺市テニス協会)

10. 申込先 : 〒591-8031 堺市北区百舌鳥梅北町5-363

南口精工株式会社内 堺市テニス協会 宛

(大会問合せ先 堺市テニス協会 TEL090-1673-1421)

ブログ : <http://sakai-tennis.cocolog-nifty.com/blog/>

男子 A 級 本 戦

準優勝

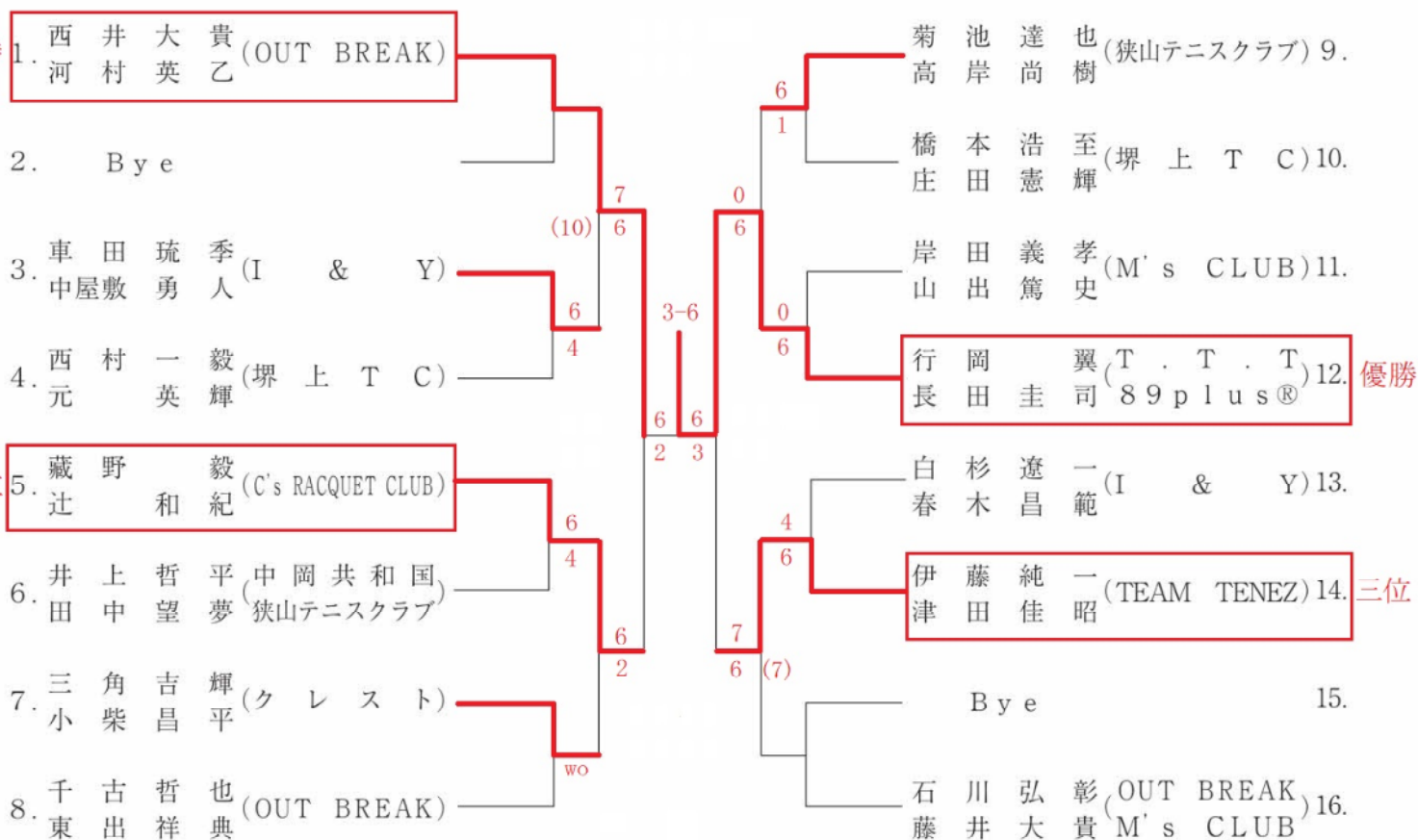

男子 B 級 本 戦

※優勝者は、次の大会より
A級で出場願います。

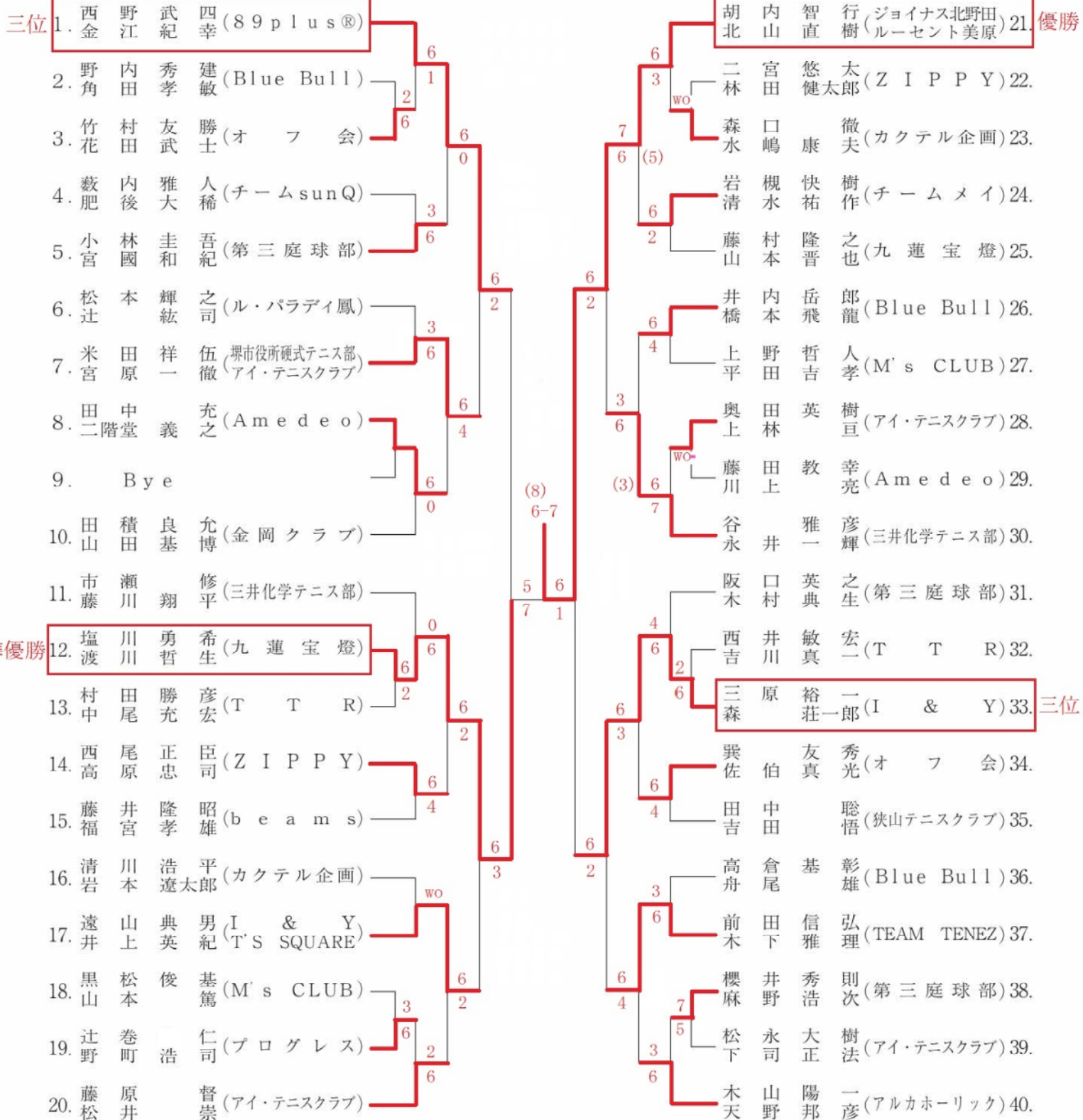

男子 C 級 本 戦

※優勝者は、次の大会より
B級で出場願います。

準優勝

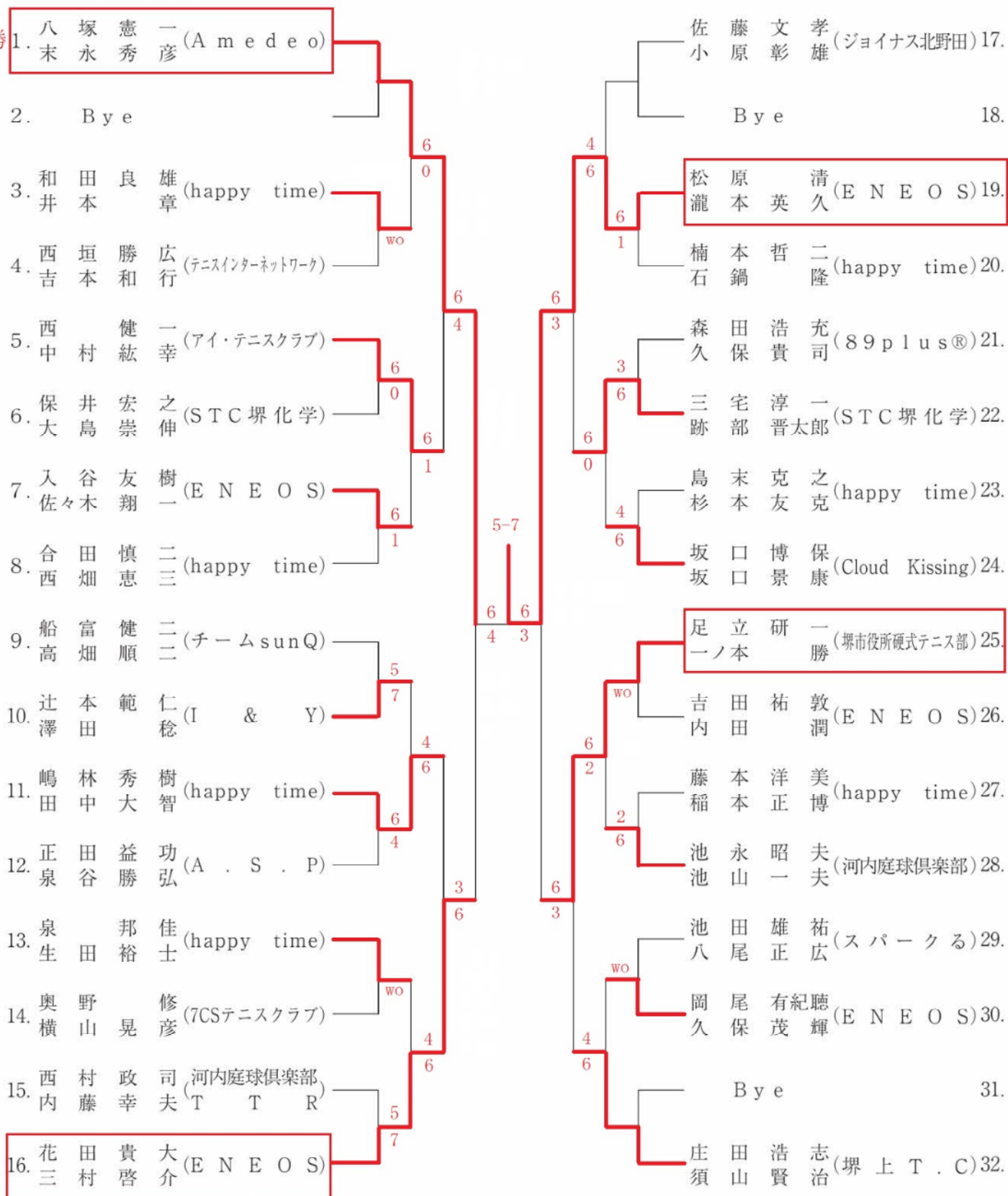

男子35歳以上本戦

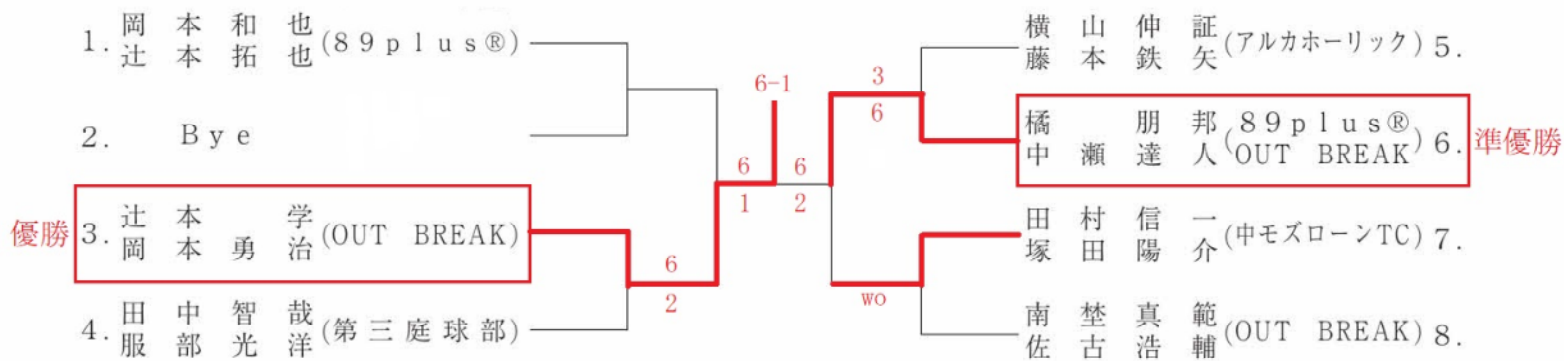

男子45歳以上本戦

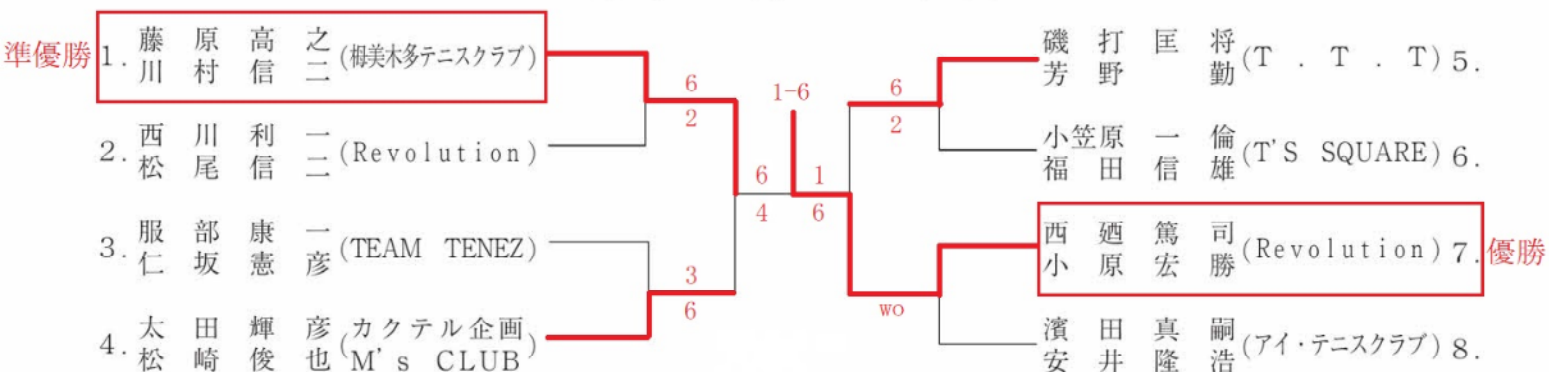

男子50歳以上本戦

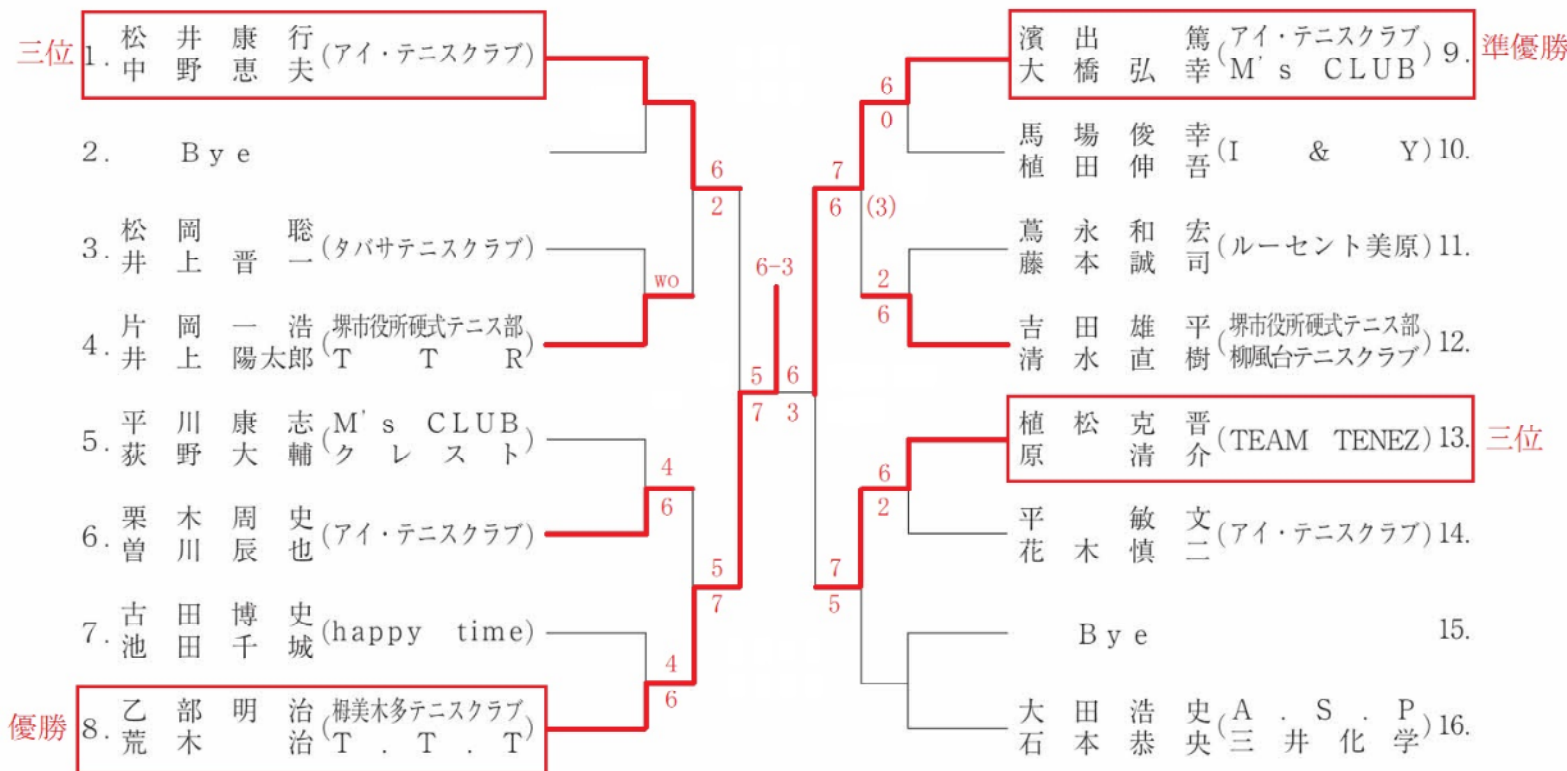

男子55歳以上本戦

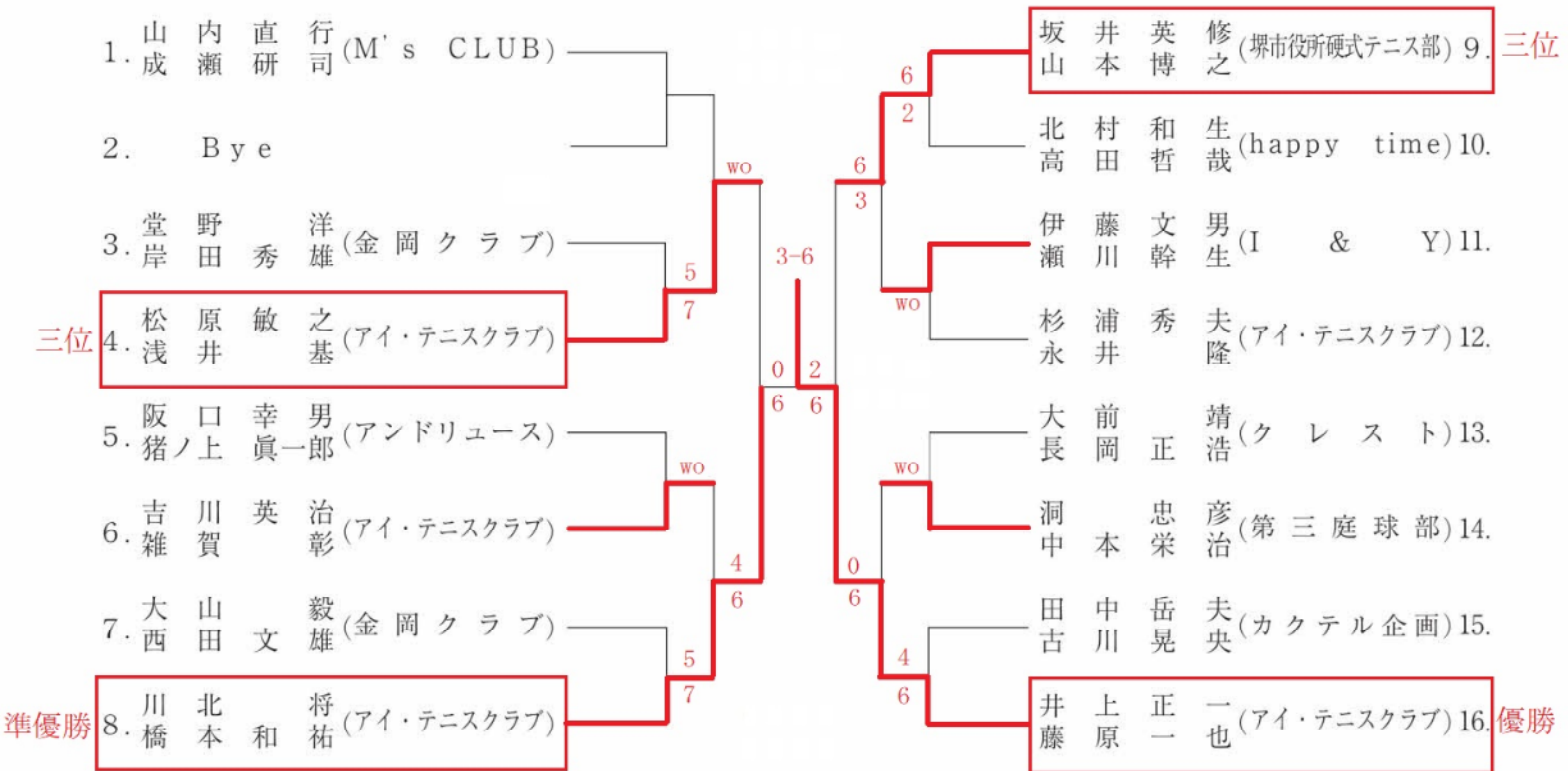

男子60歳以上本戦

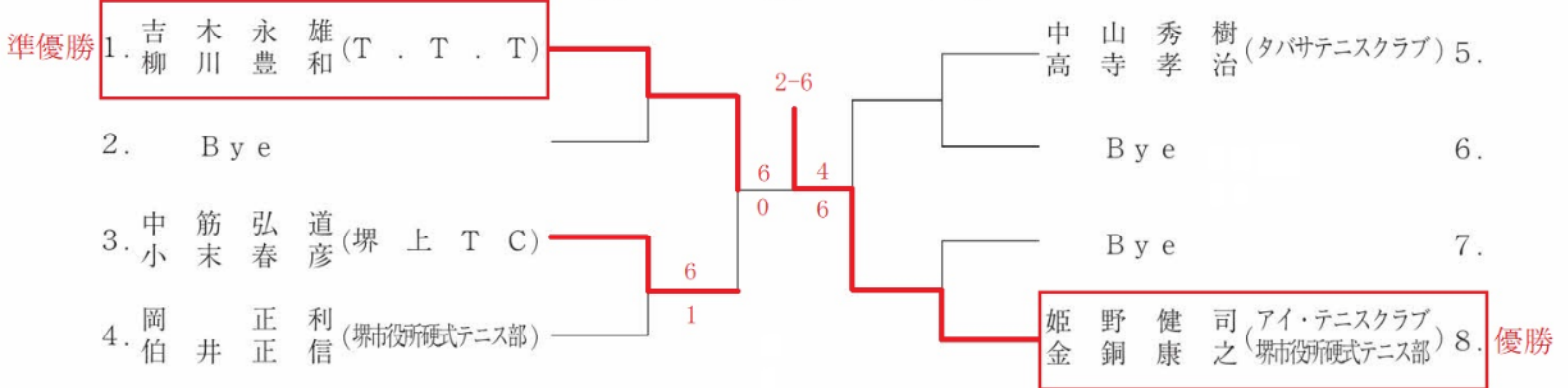

男子70歳以上本戦

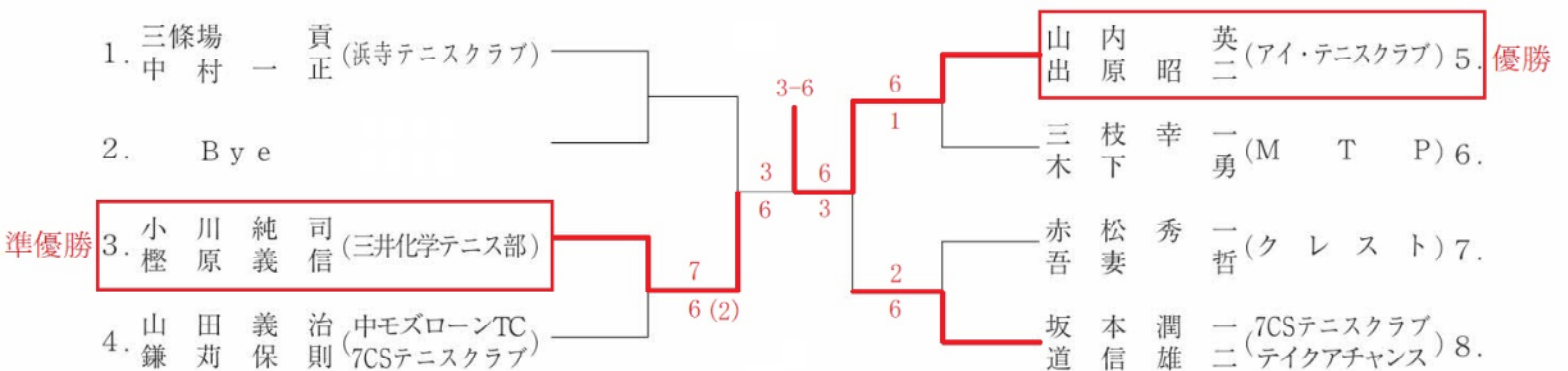

女子 A 級 本 戦

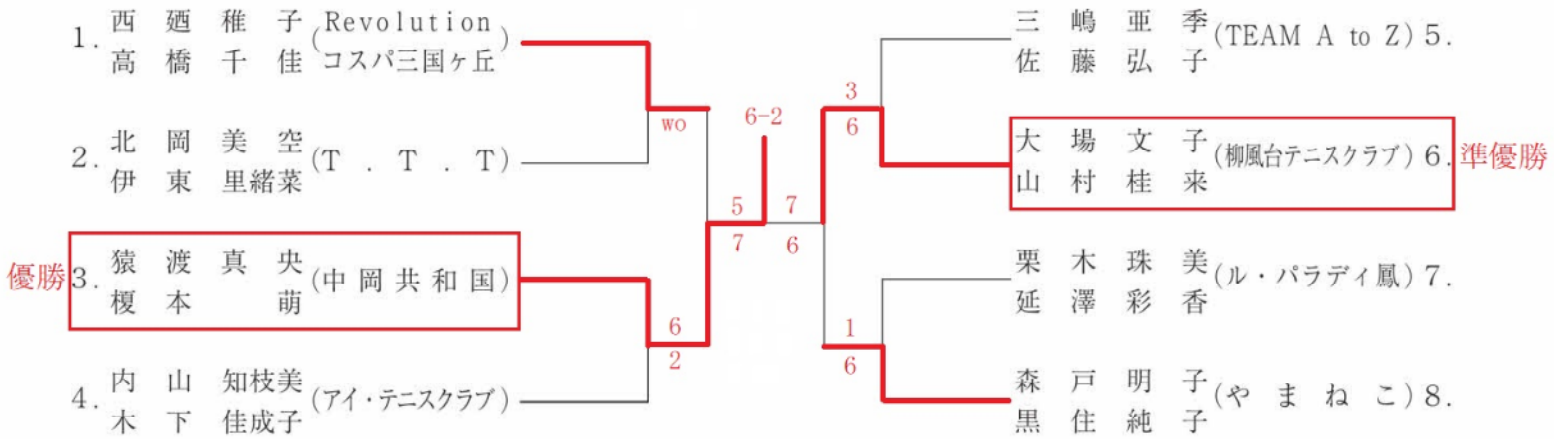

女子 B 級 本 戦 (日曜日)

※優勝者は、次回の大会より
A級で出場お願い致します。

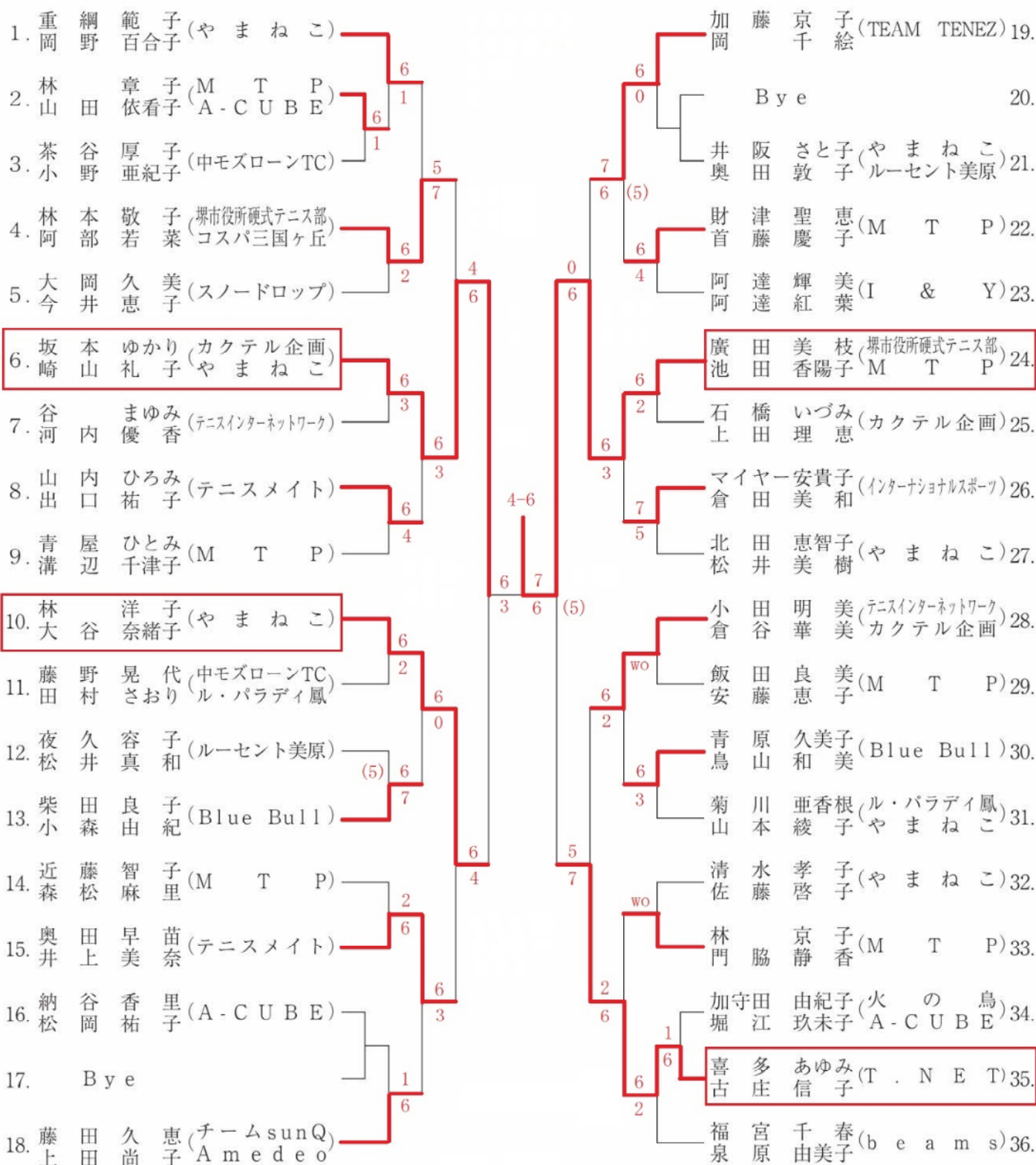

雨天により中止

女子 B 級 本 戦 (平日)

※優勝者は、次回の大会より
A級で出場お願い致します。

			A	B	C	D
A	相原 智子	テニスインターネットワーク	X	X	X	X
	本久 順子	テニスインターネットワーク				
B	露口 也恵子	A - C U B E	X	X	X	X
	辻 規子	U S K				
C	細見 小夜子	Tennis Do!	X	X	X	X
	神藤 かおり	Tennis Do!				
D	井上 美穂	M T P	X	X	X	X
	山口 慶子	やまねこ				

			A	B	C	D
A	戸口 明子	第三庭球部	X	X	X	X
	田辺 和美	HOP'S TA				
B	戸田 昌代	TEAM TENEZ	X	X	X	X
	山下 久美子	TEAM TENEZ				
C	柏村 敬子	I & Y	X	X	X	X
	北濱 裕葵	I & Y				
D	清水 利恵	やまねこ	X	X	X	X
	山内 千代子	やまねこ				

2	B y e					
---	-------	--	--	--	--	--

			A	B	C	D
A	幸野 美保	M T P	X	X	X	X
	永倉 淳子	ヨイナス北野田				
B	織田 さおり	Tennis Do!	X	X	X	X
	佐藤 理恵	カクテル企画				
C	長谷川 優美	中モズローンTC	X	X	X	X
	笠原 利栄子	中モズローンTC				
D	久内 麻起子	C's RACQUET CLUB	X	X	X	X
	梶川 純子	HOP'S TA				

			A	B	C	D
A	三苦 佳子	テニスインターネットワーク	X	X	X	X
	福田 美奈子	テニスインターネットワーク				
B	井元 裕子	M T P	X	X	X	X
	岡本 陽子	A - C U B E				
C	五木 ひとみ	やまねこ	X	X	X	X
	宍倉 美由紀	やまねこ				
D	盛一 純子	I & Y	X	X	X	X
	北野 友子	カクテル企画				

			A	B	C
A	竹之内 博美	Tennis Do!	X	X	X
	松阪 伸子	A - C U B E			
B	瀬戸 和美	Blue Bull	X	X	X
	野村 綾乃	Blue Bull			
C	飯田 紀子	中モズローンTC	X	X	X
	松崎 美智子	U S K			

			A	B	C	D
A	永井 差尾里	第三庭球部	X	X	X	X
	古澤 司	やまねこ				
B	田熊 早樹子	中モズローンテニスTC	X	X	X	X
	高橋 加津美	Tennis Do!				
C	池田 美香	ジョイナス北野田	X	X	X	X
	豊島 紀子	ジョイナス北野田				
D	平田 めぐみ	Blue Bull	X	X	X	X
	児島 由香	河内庭球倶楽部				

			A	B	C	D
A	中田 有美	I & Y	X	X	X	X
	山本 茂美	M M T C				
B	福浦 紀子	テニスインターネットワーク	X	X	X	X
	堤 まゆみ	テニスインターネットワーク				
C	向井 智恵子	スノードロップ	X	X	X	X
	上田 恵子	スノードロップ				
D	川端 由美子	カクテル企画	X	X	X	X
	東野 優子	A - C U B E				

☆変則リーグ戦により勝数上位者もしくは、勝数が同じ場合は、得失ゲーム数により
上位チームが本戦に出場します。

リーグ戦は、6ゲーム先取ノードバンテージとする。

女子 C 級 本 戦 (日曜日)

※優勝者は、次回の大会より
B級で出場お願い致します。

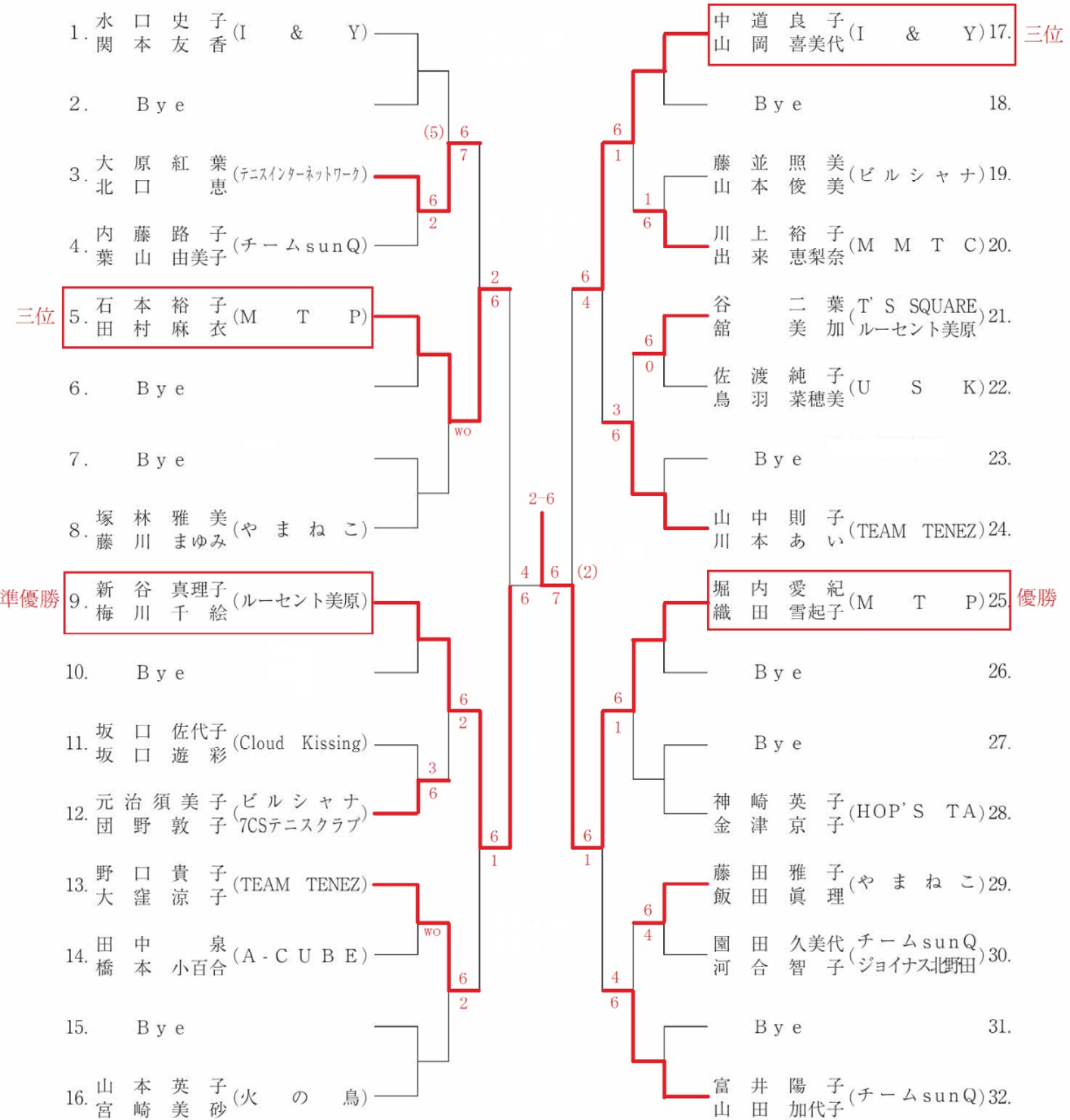

女子C級本戦 (平日)

※優勝者は、次回の大会より
B級で出場お願い致します。

準優勝

		A	B	C	D
A	早谷都子	やまねこ	6	6	/
	濱田由美子	やまねこ	2	5	
B	今井千賀子	火の鳥	2	2	/
	柴谷淳子	カクテル企画	6	6	
C	岸本志津	HOP's TA	5	6	/
	梅谷三紀	HOP's TA	6	1	
D	村松比呂子	A-CUBE	6	1	/
	唐津優子	A-CUBE	2	6	

		A	B	C	D
A	近野由夏	やまねこ	6	6	/
	三木郁子	やまねこ	1	3	
B	手島ゆきみ	M T P	1	3	/
	曾根真紀代	M T P	6	6	
C	中村初味	A-CUBE	3	6	/
	奥井聡子	A.S.P	6	3	
D	玉井知左子	やまねこ	wo	wo	/
	岸本陽子	カクテル企画	wo	wo	

2		Bye			
---	--	-----	--	--	--

		A	B	C
A	中嶋涼子	Tennis Do!	5	6
	荒川貴代子	Tennis Do!	6	0
B	垣内由美子	やまねこ	6	6
	藤本雅子	やまねこ	5	0
C	小林正子	HOP's TA	0	0
	福田千賀子	Revolution	6	6

3-6
6 6
2 3

		A	B	C
A	梅田恵理子	やまねこ	6	2
	菅喜代美	やまねこ	5	6
B	村上美千代	C's RACQUET CLUB	5	6
	藤原恵美	C's RACQUET CLUB	6	5
C	浦川千代	HOP's TA	6	5
	田中治美	HOP's TA	2	6

7		Bye			
---	--	-----	--	--	--

三位

		A	B	C
A	南真紀子	ジョイナス北野田	wo	wo
	城山由香	ジョイナス北野田	wo	wo
B	古川寛子	コスパ三国ヶ丘	wo	wo
	假水知子	コスパ三国ヶ丘	wo	wo
C	多方由美子	やまねこ	wo	wo
	石田美代	やまねこ	wo	wo

		A	B	C	D
A	向井都	ル・パラディ鳳	6	6	/
	山崎陽子	ル・パラディ鳳	2	1	
B	岡山久恵	やまねこ	2	3	/
	五月女真由美	M T P	6	6	
C	増田圭子	やまねこ	1	2	/
	西文子	やまねこ	6	6	
D	宮田千治	火の鳥	6	6	/
	中井真由美	火の鳥	3	2	

☆変則リーグ戦により勝数上位者もしくは、勝数が同じ場合は、得失ゲーム数により
上位チームが本戦に出場します。
リーグ戦は、6ゲーム先取ノアドバンテージとする。

女子初心者級本戦 (平日)

※優勝者・準優勝者は、次回の大会よりC級で出場お願い致します。

三位

			A	B	C	D
A	加藤久恵	Cloud Kissing		0 6		
	山田留実	Cloud Kissing		6 2		
B	小西加久子	やまねこ	6		1	
	竹嶋真美子	やまねこ	0		6	
C	上田千佳世	カクテル企画	2	6		
	辰巳博子	カクテル企画	6	1		
D	中島紀子	M T P				wo
	坂井圭子	M T P				

2	Bye					
---	-----	--	--	--	--	--

			A	B	C
A	井阪久野	エレガンス		2 1	
	宮田由美子	エレガンス		6 6	
B	角田圭以子	ジョイナス北野田	6		6
	橋本千秋	ジョイナス北野田	2		4
C	藤本登史子	やまねこ	6	4	
	岡田弥恵	やまねこ	1	6	

			A	B	C	D
A	中山美穂	Revolution		1 6		
	横瀬真理	Revolution		6 3		
B	宮本佳代子	M T P	6			6
	川崎利枝	テニスインターネットワーク	1			2
C	井ノ上聡子	ル・パラディ鳳	3			0
	古家宏美	ル・パラディ鳳	6			6
D	勝浦園恵	カクテル企画		2 6		
	永野三余子	カクテル企画		6 0		

優勝

			A	B	C	D
A	西村弘美	Revolution		6 5		
	長谷川真弓	Revolution		0 6		
B	寺沢暢子	A to Z	0			3
	佐々木淳子	A to Z	6			6
C	落合あけみ	ル・パラディ鳳	6			6
	北森明美	ル・パラディ鳳	5			0
D	阿久瑞代	やまねこ		6 0		
	松石るり子	やまねこ		3 6		

6	小西加久子 やまねこ 竹嶋真美子 やまねこ					
---	------------------------------	--	--	--	--	--

7	Bye					
---	-----	--	--	--	--	--

			A	B	C	D
A	伊丹君代	HOP's TA		5 6		
	雑賀千佳子	HOP's TA		6 3		
B	渋谷治美	やまねこ	6			6
	高岸裕代	やまねこ	5			2
C	矢野直子	U S K	3			3
	矢野美紀子	U S K	6			6
D	山本祐見子	M T P		2 6		
	武部典子	M T P		6 3		

準優勝

三位

☆変則リーグ戦により勝数上位者もしくは、勝数が同じ場合は、得失ゲーム数により上位チームが本戦に出場します。

リーグ戦は、6ゲーム先取ノードバンテージとする。

女子40歳本戦

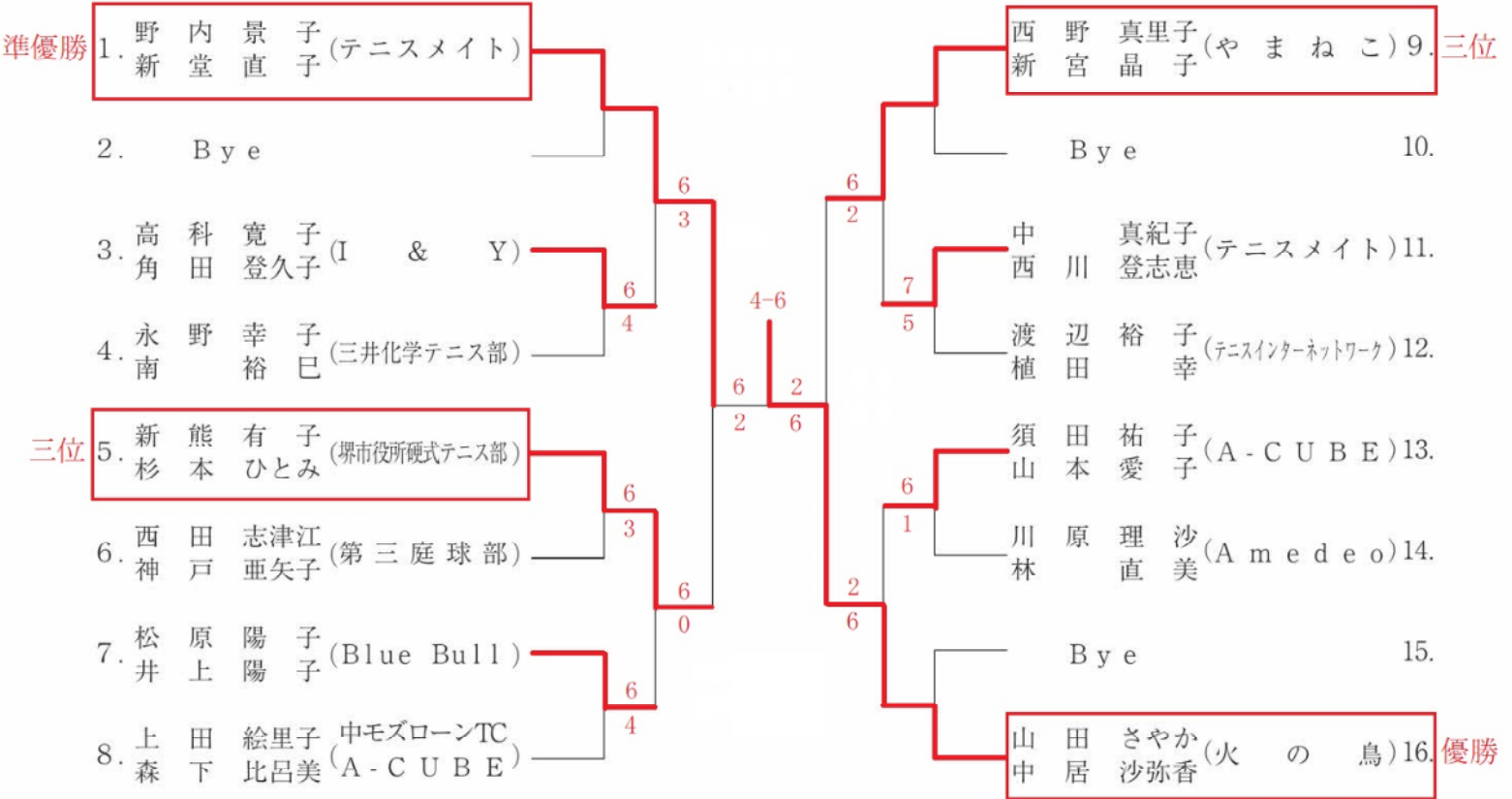

女子50歳本戦

